

Figura 1 A



Figura 1 B

**INSTALLAZIONE:**

FASE 1: Controllare senso di rotazione (orario o antiorario) ed eventualmente girare il cuscinetto. Inserire un braccio per volta innestando la vite da sopra, attenzione ad inserire le bussole di fissaggio nella maniera corretta e quindi avvitare fino a bloccare le viti stesse.

FASE 2: Posizionare il girello avendo cura che la distanza tra l'asse del sostegno e l'ostacolo sia almeno di 600 mm.

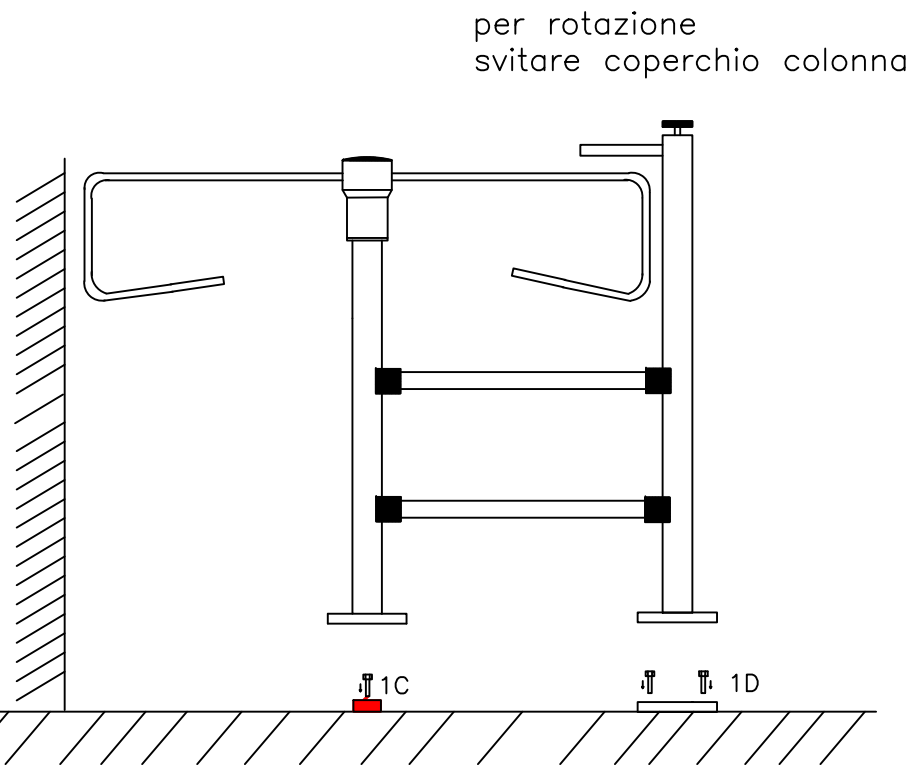
Fissare a terra il tondino "1C", e la base della colonna "1D" con le viti in dotazione (figura 1B)

<b>GSA - TEA srl</b>  <small>Via Palazzina, 25/8 - 36030 Caldogno (VI) tel. 0444/986382 fax. 0444/986384</small>	<small>Prepila</small>	<small>Data</small> 27/11/14	<small>Rev.</small>
	<b>Schema di montaggio Girello GI.M4 ECO</b>		
	<small>File</small>		<small>Page</small>